

| Nº DO ITEM | Nº DA PEÇA | DESCRIÇÃO | QTD. |
|------------|-----------------|--------------|------|
| A | 11.01.01.732 | BASE MANCAL | 1 |
| 2 | 11.01.01.733 | TAMPA MANCAL | 1 |
| 3 | M5 x 0.8 x 50mm | PARAFUSO M5 | 2 |
| 4 | M5 x 0.8 | PORCA M5 | 2 |
| 5 | M5 mm | ARRUELA M5 | 2 |

| |
|-----------|
| EIXOS (A) |
| Ø16MM |
| Ø20MM |

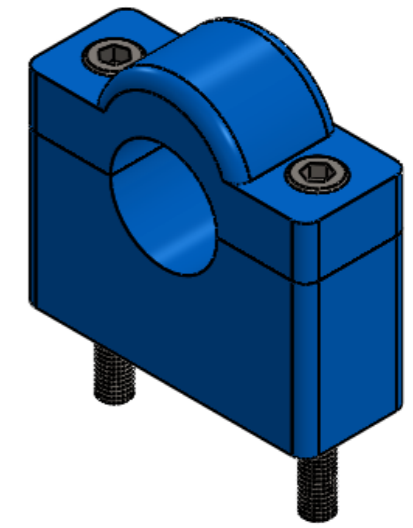
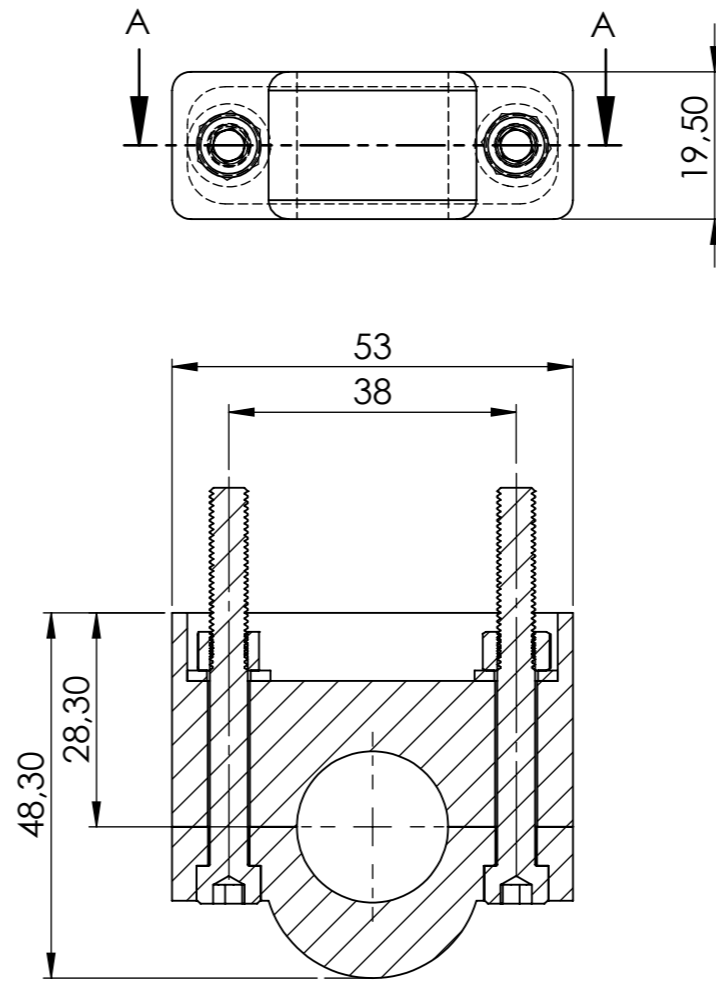
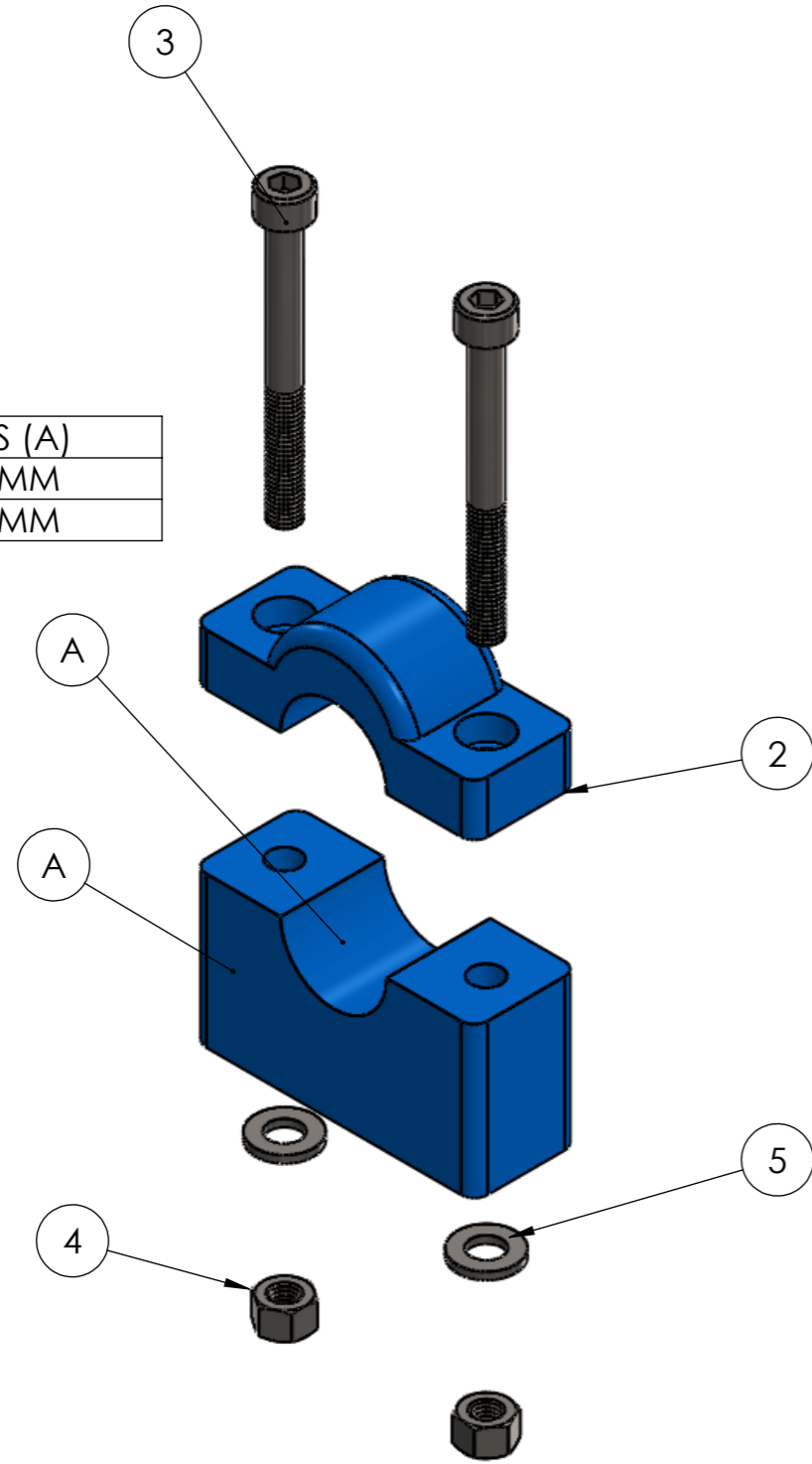

SEÇÃO A-A

| | | | | |
|-------------|------------|---------|-----------------|--------------|
| REVISÃO | 00/00/00 | TÍTULO: | MANCAL P/ EIXOS | |
| RESPONSÁVEL | 00/00/00 | R.C.P.G | EQUIPAMENTO: | Quant: |
| PROJETISTA | 23/04/2015 | R.C.P.G | ESCALA: | NUMERO: |
| | | 1:1 | MATERIAL: | 11.01.01.217 |
| | | | | |

ESTE DOCUMENTO NÃO PODE SER COPIADO SEM PERMISSÃO POR ESCRITO MUITO MENOS CEDIDO PARA TERCEIROS PARA PROPOSITOS NÃO AUTORIZADOS. PUNIÇÕES PREVISTAS EM LEI.