

ESTE DOCUMENTO NÃO PODE SER COPIADO SEM PERMISSÃO POR ESCRITO MUITO MENOS CEDIDO PARA TERCEIROS PARA PROPOSITOS NÃO AUTORIZADOS. PUNIÇÕES PREVISTAS EM LEI.

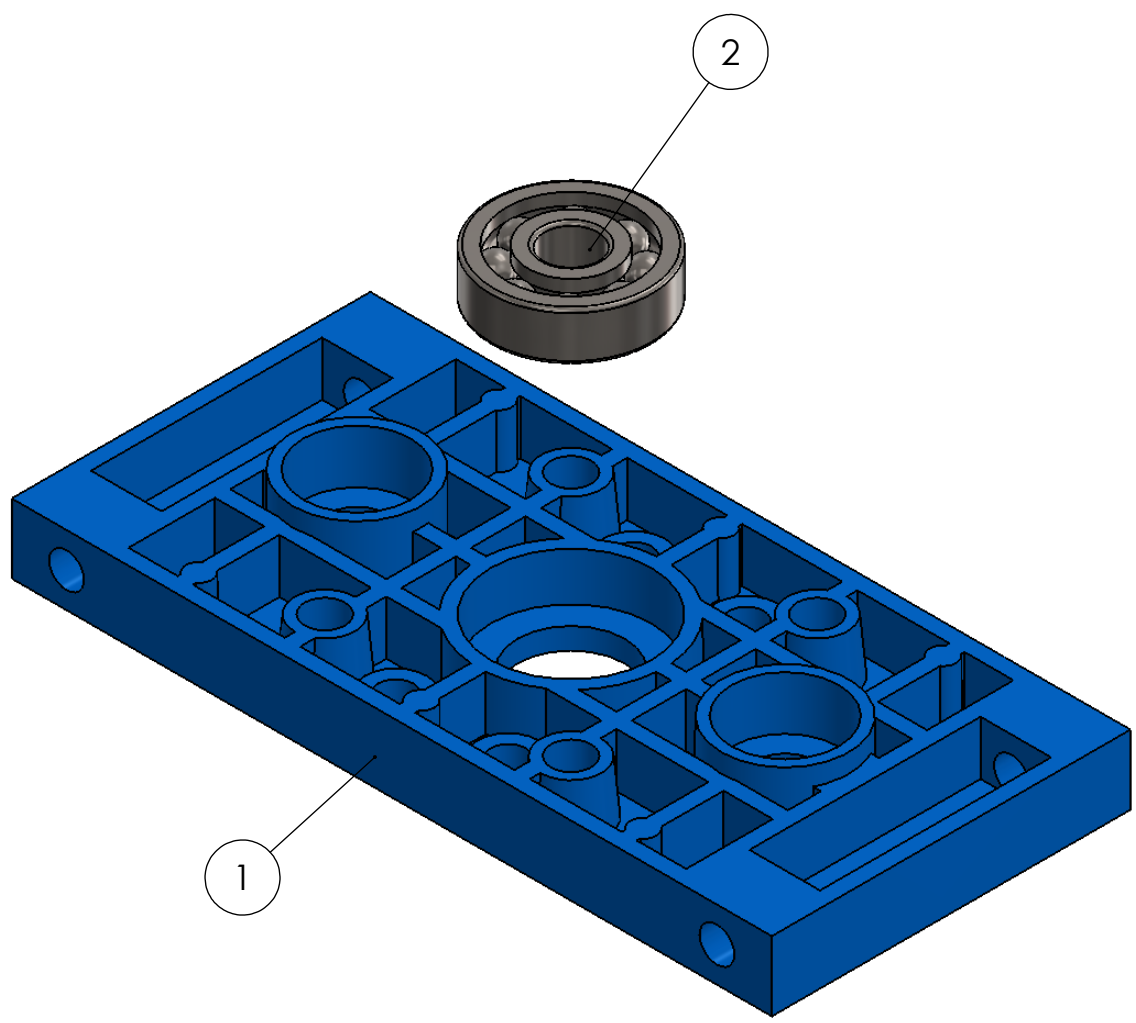

2	ROL. - 6200	ROLAMENTO 6200	1
1	11.01.01.703	MACAL DUPLO EIXO 20MM	1
Nº DO ITEM	Nº DA PEÇA	DESCRIÇÃO	QTD.

	REVISÃO	00/00/00		TITULO:	
	RESPONSAVEL	00/00/00	R.C.P.G	CONJ. MANCAL DUPLO	
	DESENHADO	29/07/2014	R.C.P.G	EQUIPAMENTO:	Quant:
CNC PARTS				ESCALA:	MATERIAL:
				1:1	
				NUMERO:	11.01.01.204

ESTE DOCUMENTO NÃO PODE SER COPIADO SEM PERMISSÃO POR ESCRITO MUITO MENOS CEDIDO PARA TERCEIROS PARA PROPOSITOS NÃO AUTORIZADOS. PUNIÇÕES PREVISTAS EM LEI.

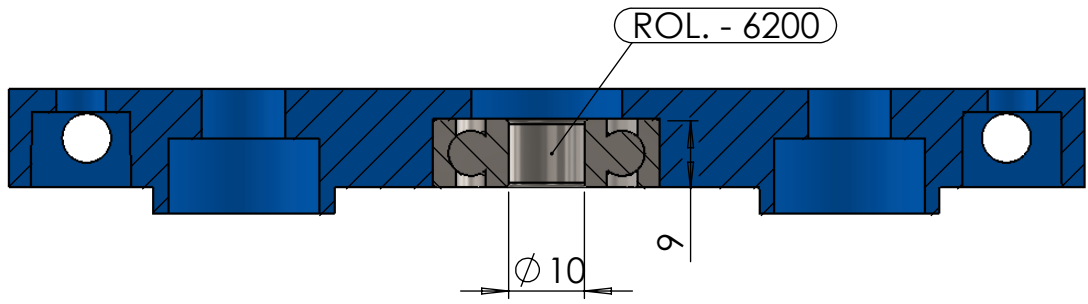
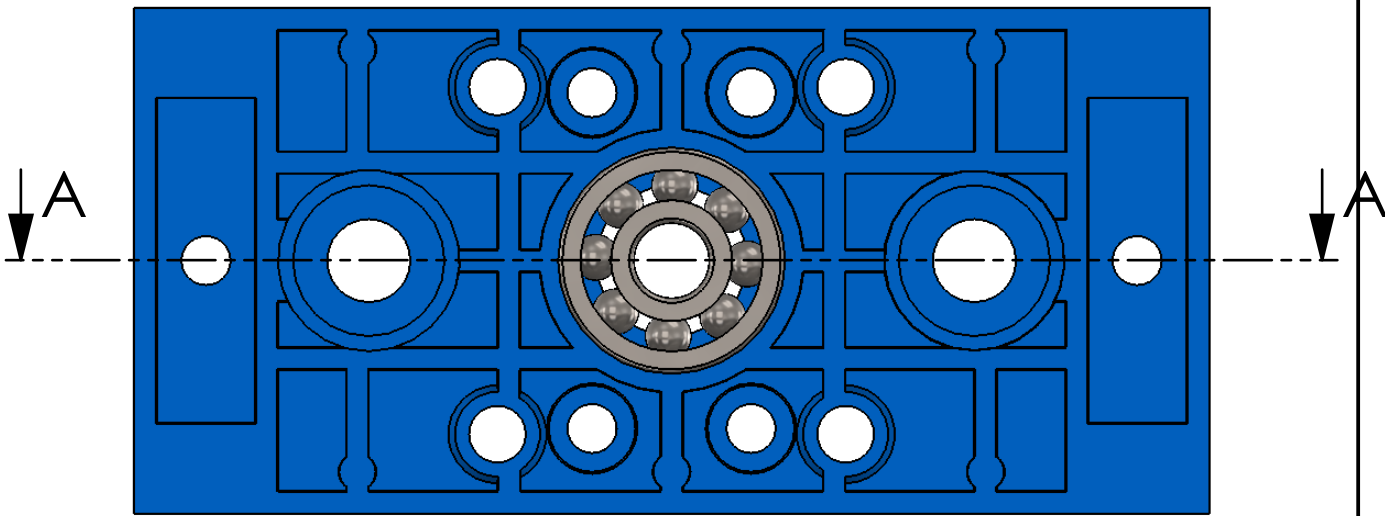

SEÇÃO A-A

	REVISÃO	00/00/00		TÍTULO:		
	RESPONSÁVEL	00/00/00	R.C.P.G	MANCAL DUPLO 6200		
	DESENHADO	29/07/2014	R.C.P.G	EQUIPAMENTO:	Quant:	
CNC PARTS				ESCALA:	MATERIAL:	NUMERO:
				1:1		11.01.01.204