

Nº DO ITEM	Nº DA PEÇA	DESCRIÇÃO	QTD.
A	11.01.01.734	BASE MANCAL	1
2	11.01.01.735	TAMPA FECHAMENTO	1
3	M5 x 0.8 x 50mm	PARAFUSO M5	2
4	M5	ARRUELA M5	2
5	M5 x 0.8	PORCA M5	2
6	SKF - 6200 - 8,DE,NC,8_68		1

ROLAMENTO ( A )
6200
608

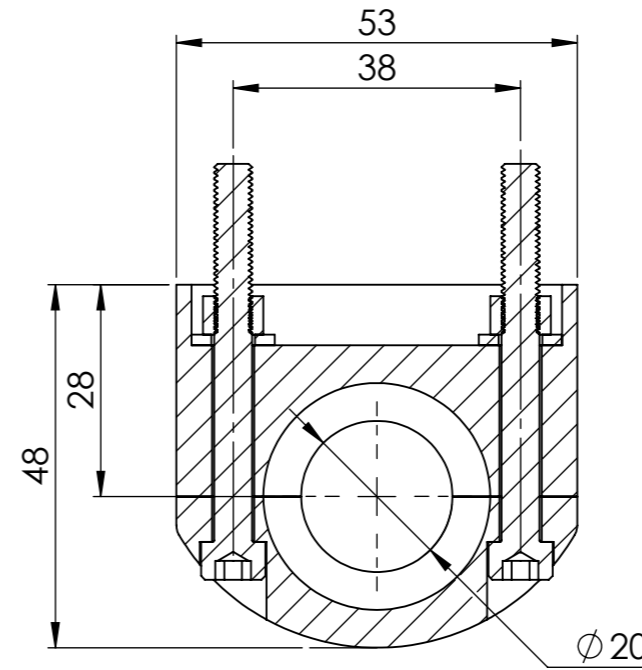

SEÇÃO A-A

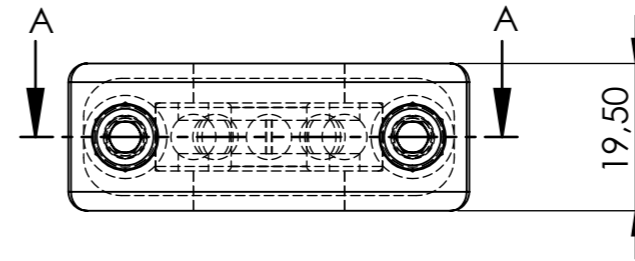
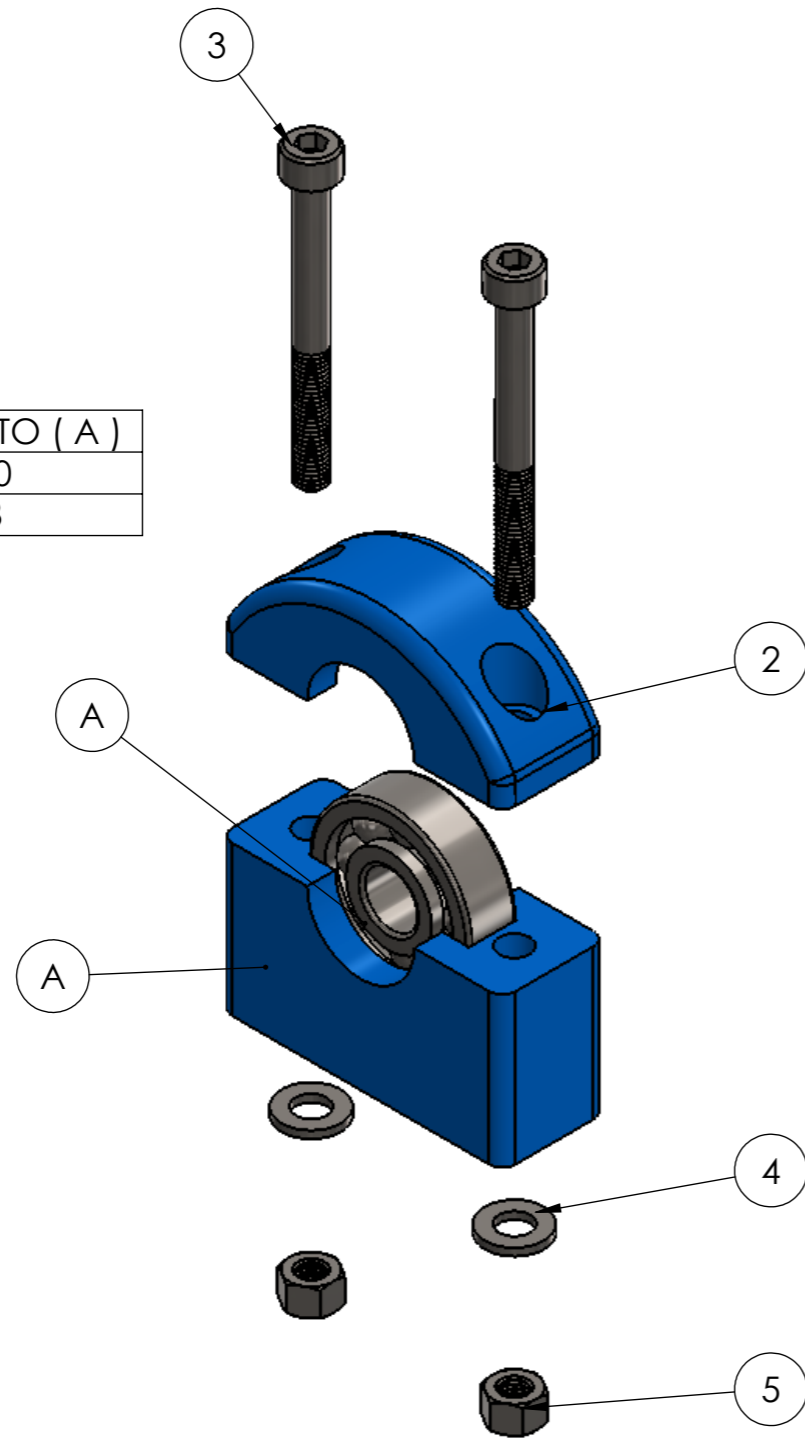
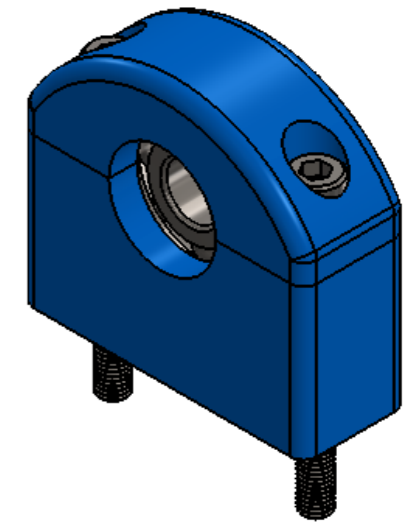

REVISÃO	00/00/00	TÍTULO:	MANCAL P/ ROLAMENTOS	
RESPONSÁVEL	00/00/00	R.C.P.G	EQUIPAMENTO:	Quant:
PROJETISTA	23/04/2015	R.C.P.G	ESCALA:	NUMERO:
<b>CNC PARTS</b>		1:1	MATERIAL:	11.01.01.218

ESTE DOCUMENTO NÃO PODE SER COPIADO SEM PERMISSÃO POR ESCRITO MUITO MENOS CEDIDO PARA TERCEIROS PARA PROPOSITOS NÃO AUTORIZADOS. PUNIÇÕES PREVISTAS EM LEI.